

Руководство по эксплуатации  
Набора для картинга **Ninebot Seagway Gokart Kit**

## Здравствуйте

Благодарим Вас за выбор комплекта Ninebot Gokart Kit, в дальнейшем называемого комплектом Gokart. Gokart Kit - это аксессуар, разработанный специально для продуктов Ninebot от Segway, перечисленных ниже. Когда набор Gokart прикреплен к соответствующему продукту Ninebot от Segway, он превращается в электрический карт. Вы должны прочитать и следовать этим инструкциям, а также инструкциям, прилагаемым к соответствующему продукту Ninebot от Segway.

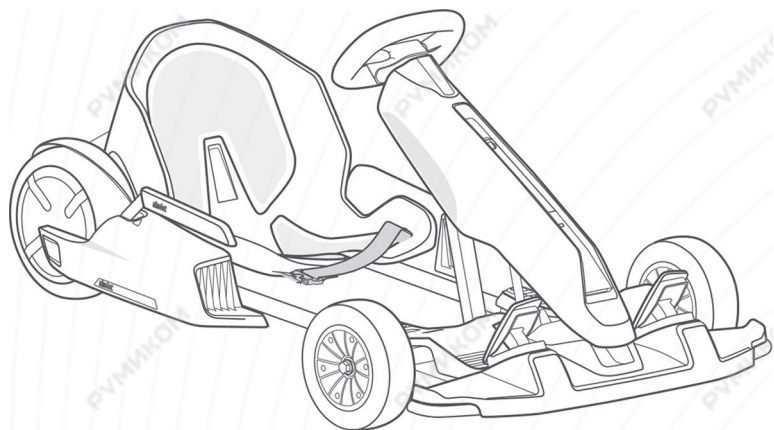

### ⚠ Предупреждение



Чтобы снизить риск получения травмы, дети должны кататься под присмотром взрослых. Никогда не используйте на дорогах, возле автомобилей, на крутых

склонах или ступенях или рядом с ними, в бассейнах или других водоемах; всегда носите обувь и никогда не допускайте посадки более одного человека.

Всегда пристегивайте ремень безопасности, надевайте шлем и защитное снаряжение. Свободная одежда или волосы могут застрять в колесах или заблокировать ваше зрение. Носите подходящую обувь с закрытыми носками. Не носите свободной одежды.

Не катайтесь в дождь или снег. Когда карт не используется, храните его в помещении, чтобы вода не попала и не повредила карту. Соблюдайте местные правила дорожного движения.

Комплект Gokart подходит для использования с Ninebot Segway min PRO (модель N3M260, N3M320) (далее именуемый min PRO).



Segway miniPLUS, SegwayminiLITE и другие модели нельзя использовать с комплектом Gokart.

⚠ Риск смерти или серьезной травмы от столкновений и падений. Чтобы снизить риск получения травмы, пользователь и/или взрослый должны прочитать и следовать руководству пользователя.

## Не забудьте про защиту



## Безопасность при вождении

1. Gokart - продукт для активного отдыха. Для уверенного вождения необходимы тренировки. Ни Ninebot (Ninebot (Beijing) Tech Co., Ltd. или ее дочерние и аффилированные лица), ни Segway Inc. не несут ответственности за травмы или повреждения, вызванные неопытностью водителя или несоблюдением инструкции, приведенных в данном руководстве пользователя.
2. Помните, что, как и при любом другом способе передвижения, каждый раз, когда вы едете в Gokart, вы рискуете получить травму или летальный исход в результате потери контроля, столкновений и падений. Вы можете уменьшить риск, следуя всем инструкциям и предупреждениям в этом руководстве, но вы не можете устранить все риски.
3. Комплект Gokart содержит мелкие детали, которые

могут создать опасность удушья. Держите маленьких детей подальше от Gokart.

## Приготовление к поездке

1. Перед каждым приводом проверяйте и затягивайте все незакрепленные детали, крепежи, ремни и заменяйте поврежденные детали.
2. Во избежание несчастных случаев, вызванных неправильно накачанными или изношенными шинами, проверяйте давление в шинах miniPRO и следите за износом всех шин перед каждой поездкой. Не прикасайтесь к движущимся или вращающимся шинам.
3. Убедитесь, что уровень заряда батареи и рабочее состояние автомобиля соответствует спецификациям, содержащимся в руководстве к модели, используемой в комплекте Gokart.
4. Внимательно прочитайте, поймите и следуйте всем инструкциям в этом руководстве пользователя, а также просмотрите и изучите учебник New Rider в приложении перед вашим первым заездом. Не пытайтесь управлять Gokart, если вы не можете управлять картом в соответствии с инструкциями, приведенными в данном руководстве, или вы рискуете получить серьезную травму или смерть.
5. Всегда носите соответствующую обувь, одежду и защитное снаряжение при езде. Защитное снаряжение включает в себя использование шлема для велосипеда или скейтборда, который обеспечивает защиту задней части головы. Удалите или завяжите все свободные части одежды или волос, которые могут попасть в движущиеся части. Всегда пристегивайте ремень

безопасности перед поездкой и убедитесь, что он надежно затянут. Свободный ремень безопасности может застрять в колесах.

6. Не включайте Gokart, если он не припаркован на ровной поверхности.

## Где кататься?

1. При входе в общественные места всегда соблюдайте местные законы и правила. Катайтесь только в тех местах, где разрешено.

2. Gokart предназначен для движения по сухой, ровной, твердой поверхности, без препятствий, ударов, ям и других опасностей.

3. Виды поверхностей, которые подходят для безопасного использования игрушки соответствуют описанным в инструкции Ninebot miniPRO.

4. Запрещается движение по дорогам, возле автомашин, пешеходов, велосипедистов, животных, на крутых склонах или ступенях или рядом с ними, бордюров, возле плавательных бассейнов, через лужи или другие водоемы. Соблюдайте осторожность при езде в местах с деревьями, столбами или заборами. Вы должны оставить достаточное пространство между вами и препятствиями во избежание столкновения.

5. Не используйте Gokart в помещении, кроме специально подготовленных.

6. Не катайтесь на карте ночью.

7. Не ездите на склонах, которые превышают максимально разрешенный уклон.

8. Не ездите по снегу, после дождя или по мокрым, грязным, ледяным или скользким дорогам по любой

причине. Не ездить через препятствия (включая, но не ограничиваясь этим, песок, щебень или палки). Это может привести к потере баланса или заносу и может привести к столкновению.

9. Не позволяйте Gokart промокнуть. Вы рискуете повредить батареи и привести к пожару или взрыву из-за влажного батарейного блока.

## Техника вождения

1. Как и в других транспортных средствах, высокая скорость подразумевает использование большего тормозного пути. Внезапное ускорение или торможение на гладких поверхностях может привести к скольжению колес и столкновениям.

2. Будьте осторожны и всегда держите безопасное расстояние между вами и другими людьми во время вождения. Будьте бдительны и снижайте скорость при входе в незнакомые места.

3. Не позволяйте никому водить ваш Gokart самостоятельно, если он/она внимательно не прочитал это руководство и не следовал учебному пособию для нового гонщика. Безопасность новых гонщиков - ваша ответственность. Помогайте новым гонщикам, пока они не освоятся с основной работой Gokart, и убедитесь, что каждый новый гонщик носит шлем и другое защитное снаряжение.

4. Чтобы не отвлекаться от вождения Gokart, не пользуйтесь мобильным телефоном, фотоаппаратом, наушниками, колонкой и не выполняйте никаких других действий во время вождения.

5. Будьте бдительны! Осматривайте дорогу далеко впереди и прямо перед собой. Ваши глаза - ваш лучший инструмент для безопасного избежания препятствий и поверхностей с низким сцеплением (включая, но не ограничиваясь этим, влажный грунт, рыхлый песок, рыхлый гравий и лед). Соблюдайте осторожность при переходе по разным поверхностям.

6. При приближении или пересечении перекрестка, дороги, угла или ворот любого рода всегда снижайте скорость и уступайте другим.

7. Не ездите на небезопасных скоростях. Вы всегда должны использовать здравый смысл, основанный на ваших навыках вождения и окружающей обстановке.

8. Всегда тормозите при повороте. Поворот на высокой скорости может привести к потере управления, возможному развороту автомобиля и риску получения травмы или смерти.

9. Не выполняйте трюки любого рода. Все четыре шины должны всегда оставаться на земле.

10. Во время вождения карта всегда оставайтесь в кабине, не высовывайте руки и ноги.

11. Не перевозите груз любого вида.

12. Если Gokart издает необычный звук или сигнализирует о тревоге во время вождения, немедленно остановитесь и не пользуйтесь Gokart или miniPRO до тех пор, пока не будет установлена причина.

## Требования к водителям

Производитель рекомендует водителям быть возрастом не менее 8 лет. Дети в возрасте до 16 лет должны ездить

только под присмотром взрослых. Всегда следуйте этим инструкциям по безопасности.

### 1. Люди, которые не должны водить:

- Любой, кто находится под воздействием алкоголя, наркотиков и интоксикантов.

- Любой, кто страдает от болезней, которые подвергают себя риску, если он/она занимается тяжелой физической активностью.

- Любой, чей вес выходит за установленные пределы (см. Спецификации), включая беременных женщин.

### 2. Gokart предназначен только для одного человека.

3. Для безопасного вождения вы должны четко видеть, что перед вами, и вы должны быть четко видны другим.

4. Водители должны быть в состоянии слышать окружающую среду вокруг них.

## После поездки:

1. Храните свой Gokart на ровной поверхности в выключенном состоянии. Невыполнение этого требования может привести к неожиданному движению карта, что может нанести вред вам и окружающим вас людям.

2. Дайте Gokart остыть перед зарядкой. Не пытайтесь заряжать Gokart, если он, зарядное устройство или розетка мокрые. Следуйте инструкциям в руководстве пользователя miniPRO.

3. Как и любое другое электронное устройство, используйте сетевой фильтр при зарядке, чтобы защитить Gokart от повреждений, вызванных скачками напряжения и перебоями в напряжении.

4. Используйте только зарядное устройство, указанное производителем. Не используйте зарядное устройство от стороннего производителя или продукта.

5. Используйте только запчасти и аксессуары, одобренные Ninebot или Segway. Не модифицируйте свой Gokart. Модификации вашего Gokart могут повлиять на работу и производительность Gokart, что может привести к серьезным травмам и/или повреждениям и может привести к аннулированию ограниченной гарантии.

## Обслуживание и хранение

1. Убедитесь, что на Gokart не подается питание, прежде чем производить обслуживание и замену деталей.

2. При установке компонентов применяйте достаточную силу, пока компонент не будет надежно закреплен. Если крепление слишком свободное или слишком тугое, Gokart может не функционировать должным образом, что может привести к травме для вас или других лиц, повреждению или неисправности Gokart.

3. Установите батареи для Gokart в соответствии с инструкциями и убедитесь, что положительный и отрицательный электроды батарей установлены правильно. Используйте только батареи, указанные производителем. Не смешивайте старые и новые батареи. Не смешивайте щелочные, стандартные (углеродно-цинковые) или аккумуляторные батареи. Когда батареи разряжены, заряжайте и замените их самостоятельно.

4. При выполнении технического обслуживания miniPRO следуйте всем инструкциям, содержащимся в руководстве пользователя miniPRO.

5. Не используйте сильный поток воды или шланги высокого давления для очистки Gokart. Избегайте попадания воды в зарядный порт. Если ваш Gokart подвергнется сильному дождю, храните его на открытом воздухе вдали от зданий и людей, но защищайте от элементов до тех пор, пока он не высохнет.

6. Храните ваш Gokart в помещении. MiniPRO следует хранить в условиях, когда температура не выше 122 °F (50 °C) или ниже -4 °F (- 20°C). Если температура среды хранения ниже 32°F (0°C), не заряжайте ее до помещения в теплую среду( более 50 °F(10 °C)).

\*Данные параметры Ninebot Gokart варьируются в зависимости от модели. Они могут быть изменены без предварительного уведомления.



## Комплектация и схема

Рама

Ручной тормоз

Ремень безопасности

Индикатор состояния

Педаль газа

Фара

Педаль тормоза

Сиденье

Рулевое колесо

Индикатор батареи

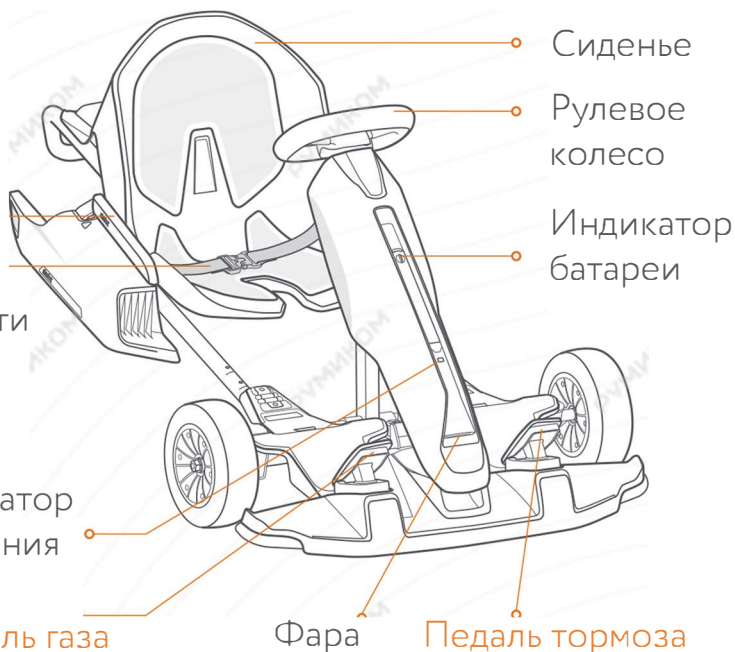

Съемный механизм рулевого колеса

Фиксатор для расширения рамы

Каркас рамы

Пряжа ремней  
Фиксированные ремни

Подключение питания

Адаптер для гироскутера

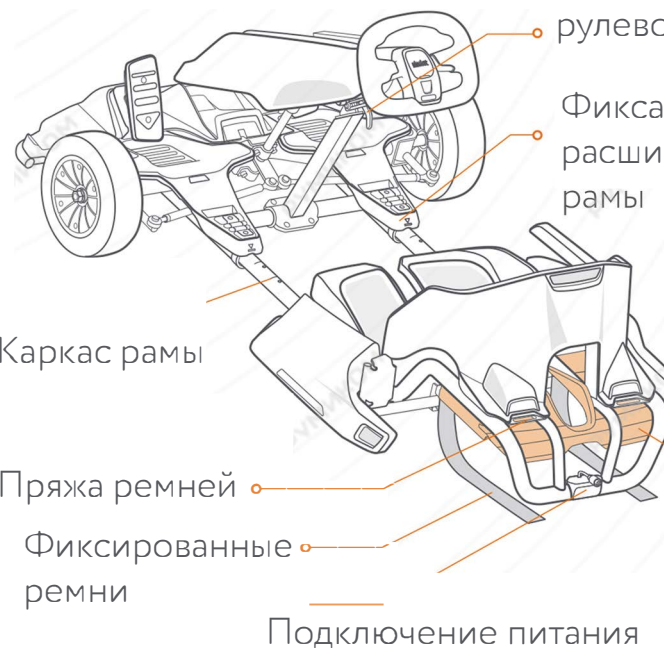

Инструкция и гарантия



Адаптер miniPRO



Расположен под рамой. Снимите крепежный ремень перед снятием рамы

Инструменты для снятия кронштейна рулевой рейки



Стальные рамки x2

M5 болты x2

Гайки x2

M6 болты x2

Кронштейн рулевой рейки

Шестиугольники



(AA) батареи



Быстросъемный затяжитель рулевого колеса



Удлинитель питания



Для использования Gokart Kit следующий аксессуар необходимо приобрести отдельно.

Его можно приобрести на сайте [www.segway.com](http://www.segway.com).

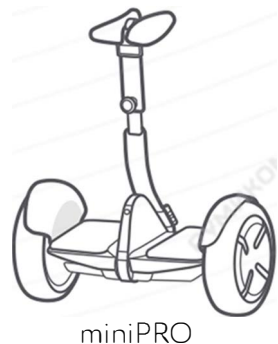

miniPRO

**⚠** При распаковке вашего Gokart, пожалуйста, убедитесь, что вышеуказанные предметы включены в комплект. Если вам не хватает каких-либо компонентов, обратитесь к своему дилеру/дистрибьютеру или в ближайший сервисный центр (см. Контакт). Пожалуйста, сохраните коробку и упаковочные материалы на случай, если вам понадобится отправить ваш Gokart в будущем. Всегда включайте питание Gokart и отсоединяйте источник питания перед чисткой.

## Сборка вашего Gokart

(для сборки требуется двое взрослых)

## Работа с miniPRO

Gokart собирается путем прикрепления Gokart Kit к miniPRO. Перед сборкой Gokart просмотрите руководство пользователя miniPRO и следуйте всем инструкциям, содержащимся в нем. Как только miniPRO будет правильно активирован и заряжен, вы можете начать сборку Gokart.

## 1. Обновите прошивку miniPRO

### 1. Установите приложение

Загрузите приложение Segway-Ninebot (далее - приложение) одним из следующих способов:



Segway-Ninebot App

Сканируйте QR код

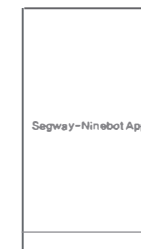

Скачайте приложение Play Market или App

\*Требуется Bluetooth 4.0 или более поздней версии, система IOS 8.0 или позже, или Android 4.3 или позже.

### 2. Соедините ваш мобильный телефон и miniPRO

- Включите Bluetooth телефона.
- Нажмите кнопку питания, чтобы включить miniPRO.
- Откройте приложение, чтобы найти и подключить miniPRO.

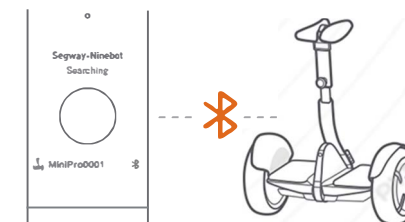

### 3. Обновите прошивку и переключите режим

- В правом верхнем углу приложения нажмите «Настройки». На странице настроек Ninebot нажмите «Режим Gokart».
- Включите «Gokart mode».



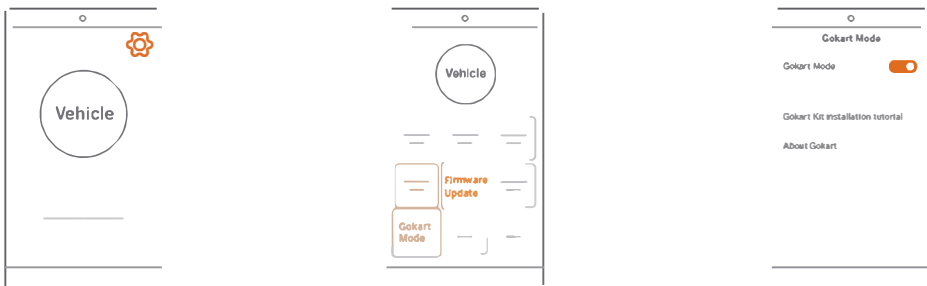

\*Это обновление прошивки не включает активацию miniPRO, пожалуйста, обратитесь к Руководству пользователя miniPRO для получения информации о соответствующих операциях.

Сканируйте QR-код справа, чтобы ознакомиться с инструкцией по сборке.



## 2. Снимите рулевую рейку с miniPRO

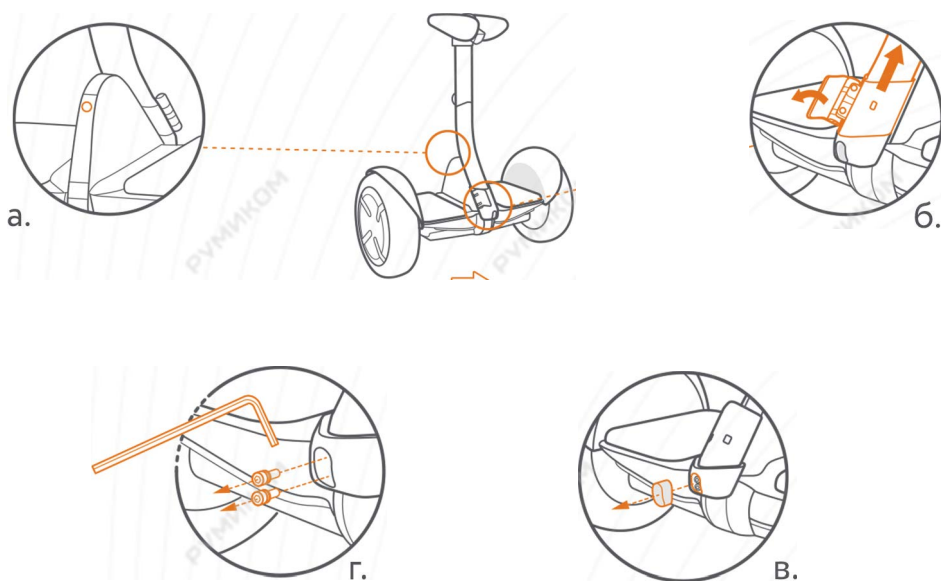

- а. Нажмите кнопку питания, чтобы выключить miniPRO.
- б. Разблокируйте рулевую рейку, не отсоединяя её.
- в. Снимите резиновую заглушку с кронштейна рулевой рейки.
- г. Используйте шестигранный ключ 4 мм, чтобы удалить винты в кронштейне рулевой рейки и снять кронштейн. Разборка завершена после снятия кронштейна рулевой рейки. Если вы не можете снять кронштейн вручную, перейдите к шагу «д».
- д. Используйте инструменты, чтобы снять кронштейн рулевой рейки с miniPRO. Следуйте следующей последовательности:

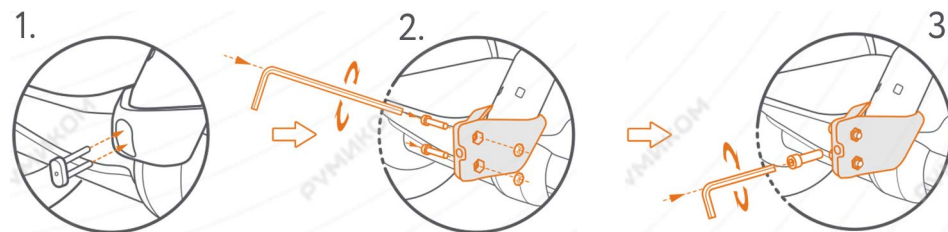

1. Поместите инструмент для снятия кронштейна рулевой рейки в отверстия для винтов на кронштейне рулевой рейки.
2. Прикрепите две металлические формы к нижней части кронштейна рулевой тяги, вставив две гайки справа и два винта М5 слева, и затяните их с помощью шестигранного гаечного ключа на 4 мм.
3. Вставьте винт М6 в отверстие для винта на передней части металлической формы, затяните его с помощью шестигранного ключа на 5 мм, продолжайте затягивать до тех пор, пока кронштейн легко не снимется.

### 3. Проверьте статус с miniPRO

Обратитесь к главе «Техническое обслуживание» в Руководстве пользователя miniPRO, чтобы убедиться, что рабочие характеристики шин, уровень заряда батареи и состояние работы miniPRO нормальные.

### Сборка:

**!** Перед сборкой обновите прошивку приложений и включите режим Go Kart.  
Эта сборка предназначена только для взрослых. Не включайте miniPRO во время сборки и разборки.

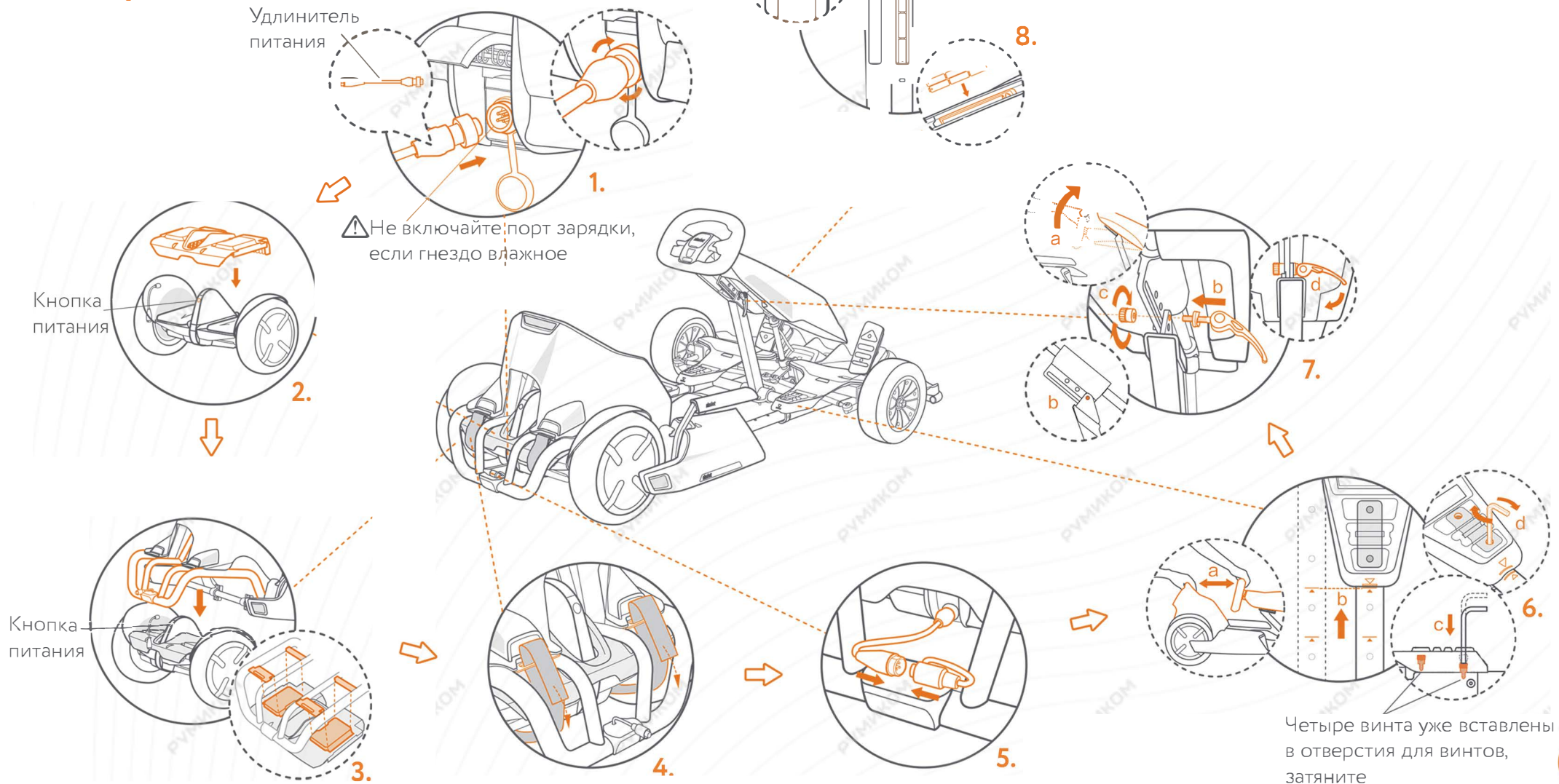

1. Вставьте удлинитель питания в порт зарядки miniPRO, затяните, повернув по часовой стрелке.

2. Установите адаптер miniPRO.

Расположен под рамой. Снимите крепежный ремень перед снятием рамки.

3. Поместите раму Gokart на miniPRO.

Если вы поднимаете раму самостоятельно, не поднимайте заднюю сторону более чем на  $19^\circ$ , иначе вы можете повредить бампер.

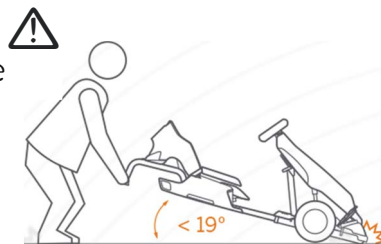

4. Пропустите крепежные ремни через нижнюю часть miniPRO и отверстия для крепления ремня. Затяните ремни.

 Убедитесь, что предохранительные ремни закреплены во избежание случайного расцепления.

5. Вставьте электрический соединительный кабель Gokart в удлинитель питания, выровняйте паз и не вставляйте шнур внутрь.

Порты зарядки должны быть сухими.

6. Отрегулируйте длину рамы карта.

А. Обеими руками держите руль и сиденье. Вытяните раму в подходящее положение вдоль горизонтального направления соединительной трубки.

Б. Совместите масштабируемую конструкцию рамы с отметкой на соединительной трубке.

В. Позиционирование: используйте шестигранный ключ на 5 мм, чтобы вдавить два винта в отверстия на левой и правой соединительной трубке в порядке, как показано на рисунке выше (для успешного положения винт установлен на глубину около 1 см).

Г. Затяните 4 винта.

7. Отрегулируйте высоту рулевого колеса

а. Поднимите руль до нужной высоты.

б. Вставьте быстросъемный винт в отверстие соответствующей высоты.

в. Затяните быстросъемный винт.

д. Затяните рычаг, чтобы зафиксировать быстросъемные элементы рулевого колеса.

е. Убедитесь, что рулевое колесо работает и нет встряхивания. В противном случае повторите шаги «б», «в», «г», «д».

8. Установите батареи в Gokart.

Открутите крышку батарейного отсека и вставьте батарейки в отсек. Закройте и затяните крышку. Чтобы избежать проблем, которые могут быть вызваны коррозией, извлеките батареи, если вы не используете Gokart в течение длительного периода времени.

После полной сборки убедитесь, что:

- Адаптер miniPRO и mini-PRO обращены в правильном направлении.

- Ремни крепления надежно закреплены и затянуты.

- Электрический соединительный кабель подключен к удлинителю.

- Длина кузова и высота рулевого колеса подходят для

водителя.

- Отсек для батарей закрыт.
- Если что-то кажется неправильным, прекратите использование Gokart и Контракт после продажи обслуживания.

## Разборка

1. Нажмите кнопку питания miniPRO, чтобы включить Gokart.
2. Отсоедините электрический соединительный кабель.
3. Обратитесь к процедуре сборки и выполняйте все в обратном порядке.

## Вождение

### Включите Gokart

1. Нажмите кнопку питания на miniPRO, чтобы включить Gokart. Gokart автоматически отключится, если не используется в течение 10 минут.



2. Откройте приложение Segway-Ninebot и подключите Gokart.



3. Следуйте инструкциям в приложении, чтобы активировать Gokart и выполнить соответствующее руководство действие.

 Для вашей безопасности значения по умолчанию скорости и чувствительности Gokart установлены на низкое значение. Используйте приложение, чтобы узнать, как безопасно управлять автомобилем, затем ограничение скорости можно постепенно повысить.

### Использование и зарядка



1. Крепление ремня безопасности. Сидя на сиденье, пристегните левую и правую части ремня безопасности на ремне.

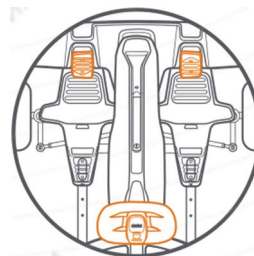

2. Вождение. Ускорение: слегка нажмите педаль газа (правая педаль), чтобы двигаться вперед. Замедление: слегка нажмите на тормоз (левую педаль), чтобы замедлить. Рулевое управление : поверните Gokart, слегка повернув рулевое колесо по часовой стрелке или против часовой стрелки.

Не блокируйте педаль тормоза!

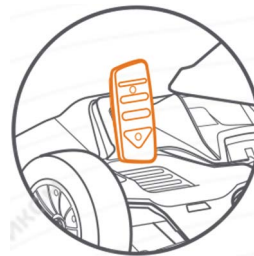

3. Движение назад. Когда Gokart остановлен, дважды нажмите тормоз (левая педаль). После того, как вы услышите звуковой сигнал, Gokart переключится в режим движения назад. Нажмите педаль газа, чтобы перевести Gokart в нормальный режим.





#### 4. Экстренное торможение

В случае, если требуется аварийная остановка, потяните ручку ручного тормоза с правой стороны Gokart, чтобы задействовать аварийный тормоз.



#### 5. Выключение

Перед тем, как слезть, убедитесь, что карт полностью неподвижен. Нажмите кнопку питания miniPRO, чтобы выключить Gokart.



#### 6. Зарядка

Зарядите Gokart, подключив шнур питания miniPRO к удлиннителю.

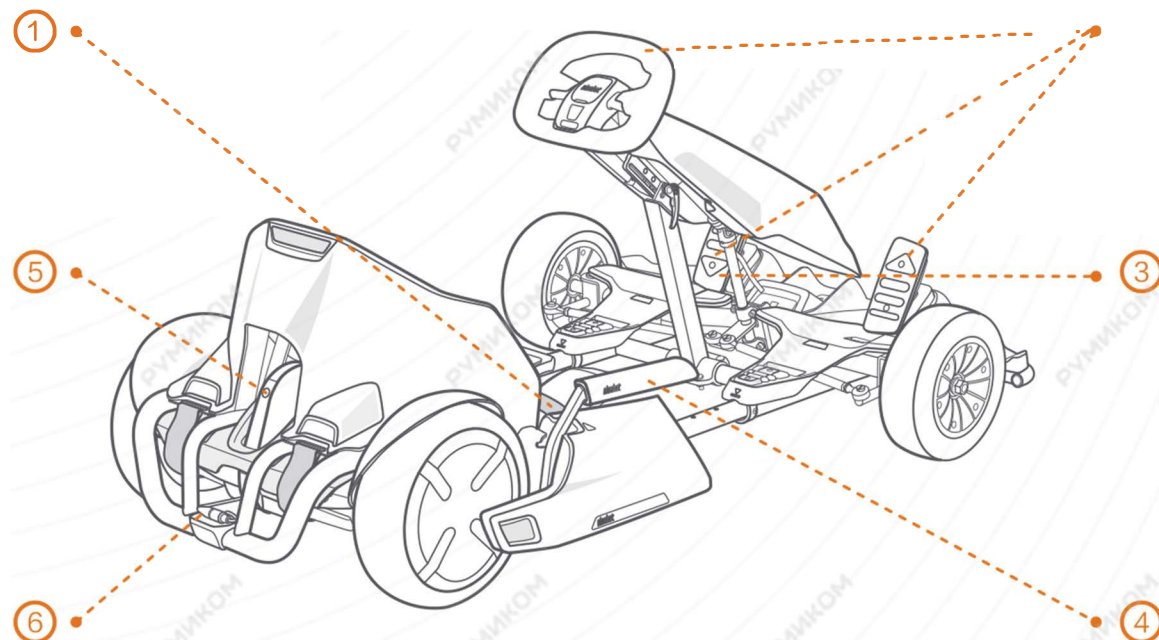

**Не подключайте зарядное устройство, если порт зарядки или кабель питания мокрые!**

Следуйте соответствующим инструкциям по зарядке, приведенным в руководстве, и общим сведениям по техническому обслуживанию безопасности и батарей для обслуживания. Продукты Ninebot разработаны с защитой от перегрева. Если температура превышает 104 °F (40°C), карт нельзя заряжать как обычно. Подождите охлаждения батареи.